



リコイル価格表



簡易目次

- ・トレードシリーズリコイルキット
- ・リコイルキット
- ・レンジキット
- ・リコイルパケット
- ・リコイルタップ
- ・挿入工具
- ・抜取工具
- ・折取工具

キット・パッケージ	ページ数	専用工具・他	ページ数
リコイルの紹介	P2-4	リコイルタップ (BSF・BSC・BA・BSP・NPT)	P21
トレードシリーズリコイルキット・リコイルキット (METRIC)	P6	リコイルタップ (HARLEY・CUMMINS・8TPI UN)	P22
トレードシリーズリコイルキット・リコイルキット (UNC・UNF)	P7	挿入工具 (METRIC・UNC・BSW・UNF・SPECIAL・ 8-UN・BSF・NPT・BSP・BA)	P23
トレードシリーズリコイルキット・リコイルキット (BSW・スパークプラグ用・自転車用)	P8	挿入工具 P1 型ねじ式 (METRIC・UNF・UNC)	P24
トレードシリーズリコイルキット・リコイルキット (BSF・BSC・BA・NPT・BSP・HALLEY・UNEF)	P9	挿入工具 P2 型ねじ式・抜取工具・ スプリング式折取工具 (METRIC・UNC・UNF)	P25
トレードシリーズリコイルキット・リコイルキット (パイロットタップ付き・左ねじ用・インコネル ブレーキキャリパー用)	P10	マグネット付き抜取工具	P26
レンジキット (METRIC・UNC・UNF・BSF・BSP・BSW・ BSC・BRASS・NPT・HARLEY)	P11	<参考資料> ドリルサイズ (METRIC・UNC・UNF・BSW・NPT)	P27
リコイルパッケージ (METRIC)	P12	ドリルサイズ (BSW・BSC・BA・BSF・CAEBURETTOR・ CUMMINS HEAD VOLT・8 TP UN・UNEF・ BSP・HARLEY)	P28
リコイルパッケージ (スパークプラグ・左ねじ用・インコネル ブレーキキャリパー用・UNC・UNF)	P13	オイルドレンプラグリスト表	P29
リコイルパッケージ (BSF・BSP・BSC・BRASS 用・BA・NPT・UNEF・ HARLEY 用・自転車用)	P14	スパークプラグのねじ山の場合	P30
リコイルタップについて	P15	エンジンパーツのねじ山の場合	P30
リコイルタップ (METRIC)	P16-17		
リコイルタップ (UNC)	P18		
リコイルタップ (UNF)	P19		
リコイルタップ (BSW・左ねじ用)	P20		

リコイルは、世界中でめねじの補強や、損傷しためねじの再生に使われています。

設計段階で、母材の軽量化、ゆるみ防止効果	アルミニウムやマグネシウム、炭素ファイバーなどの母材でも、リコイルを使えば十分な組立強度が確保できるので、部品を軽量化できます。
作業の効率化	大量にインサートを挿入する場合、パワーツール（エア式、電動式）を使って効率良くインサートできます。さらに挿入作業の効率アップのために、ディスクタイプ・インサートがあり、連続作業に効果が得られます。タング折りのいらぬタングレスインサートも用意。作業効率が向上します。
ゆるみ防止効果	あらゆる振動や温度変化によるボルトのゆるみを防ぐ、ロックタイプインサートもあります。
様々な規格に対応	ISO、UNC、UNF、BSW、BSF、BA、BSC、BSP、NPT、8UN、など。
使用事例	自動車、航空機用ジェットエンジン、人工衛星、船舶、輸送用機器、発電機、コンピュータ機器、電子機器、工作機械、産業機器、建設機械など。

304 ステンレス鋼 (AS7254)



特徴 : 耐食オーステナイト鋼。
425°C (1800° F) までの通常用途向け。

使用事例 : エアー工具、半導体装置部品、産業用ロボット、等。

サイズ : M2~M105

インコネル X-750 (AS7246)



特徴 : ニッケル合金。
425°C -550°C (800° F-1000° F) までの高温用途向け。

使用事例 : 原子炉機器、ガスタービン、ディーゼルエンジン・ターボチャージャーの排気口、等。

サイズ : M3 ~ M24

316 ステンレス鋼 (AISI316)



特徴 : 耐食オーステナイト鋼。
425°C (1800° F) までの通常用途向け。

使用事例 : 信号機、船外機、半導体装置部品、等。

サイズ : M3 ~ M16

ナイトロニック 60



特徴 : 425°Cまで、ねじのかじり（焼付き）を防止し、潤滑剤を必要としない。

使用事例 : 半導体部品、液晶部品、等。

サイズ : M3~M12

りん青銅



特徴 : 300°Cまで電気接合ジョイント。非磁性用途向け。

使用事例 : 計測機器部品、半導体装置部品、等。

サイズ : M3~M24



詳しい情報は、
←こちらのカタログに掲載
しております。
お手数をお掛けしますが、
ダウンロードの上ご確認を
お願いいたします。

リコイルの効果

下の図はリコイルインサートが従来のネジ山に及ぼす効果を示しています。

インサート装着前には、最初の3山に負荷の75%以上がかかっています。

下の図はインサートがどのようにして剪断荷重を全体にわたって好ましい「フープ応力」

または半径方向の荷重に変えるかを示しています。

この作用により、もとのねじ山より強いねじ山が生まれます。

インサートを挿入することにより、マグネシウム合金やアルミニウム合金のような強度の低い素材でも安心してボルトサイズを小さくでき、部品の軽量化が可能になります。

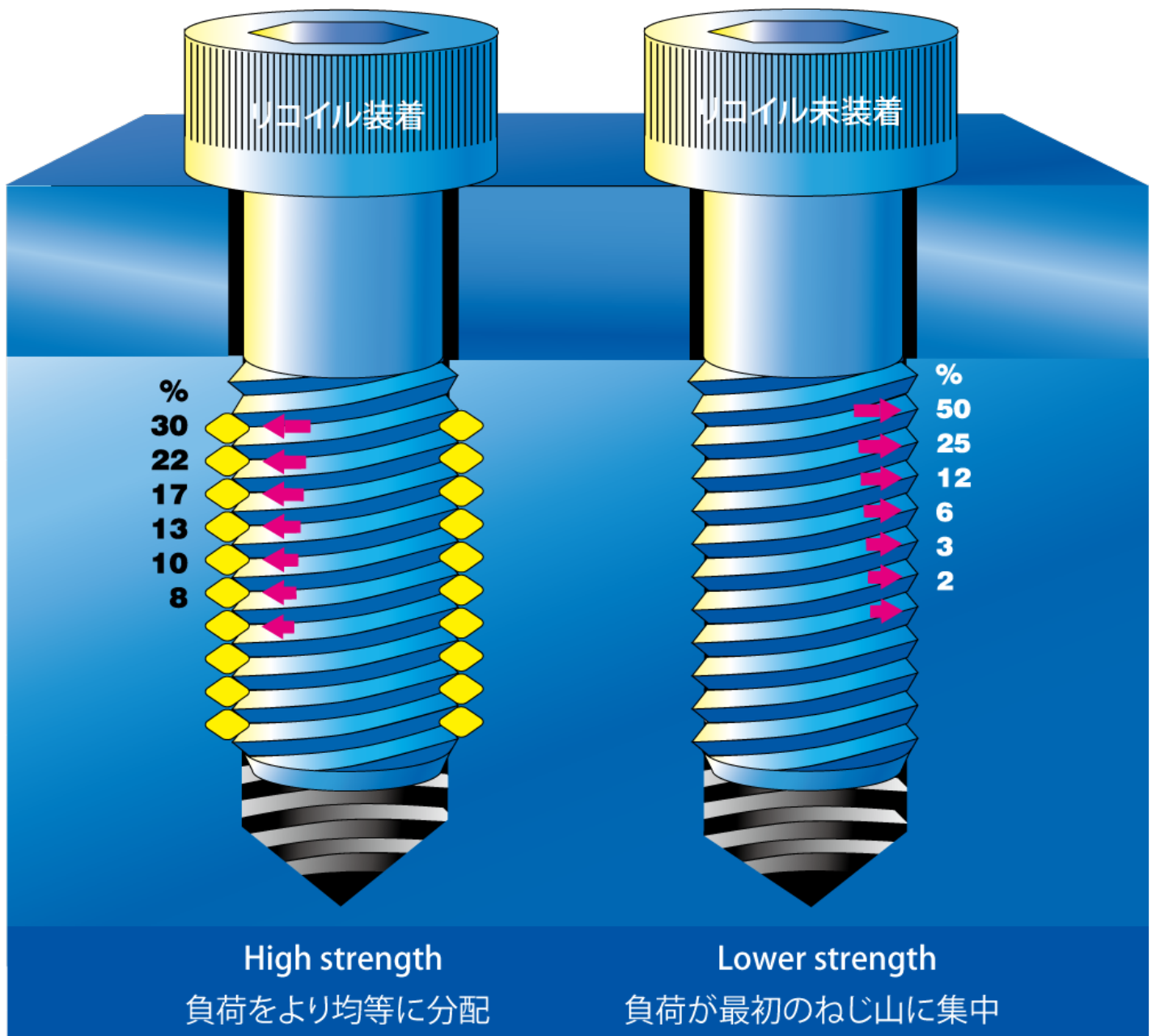

使用方法



1. ドリル

キットに付属 (M12, 1/2" 以下のみ) または、推奨サイズのドリルをご使用ください。

*パイロットタップをご使用の場合はドリルによる下穴加工は不要です。

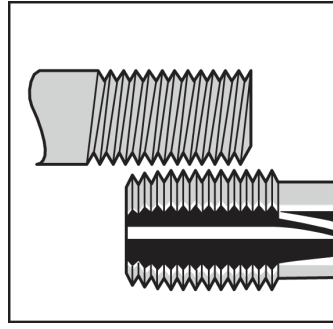

2. ピッチの確認

使用するボルトとタップを合わせてピッチが正しいかを確認してください。

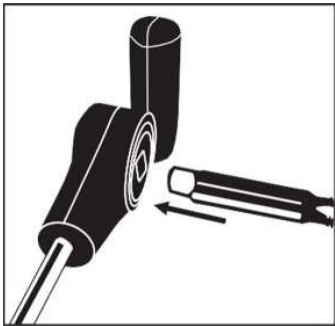

3. タップ

タップハンドルにタップをセットしてご使用ください。

* M12(1/2") 以上の径、難削材、パイロットタップの場合は付属の挿入工具をタップハンドルとして代用することは出来ません。

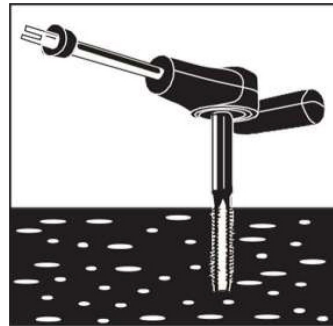

4. タップたて

正しい手順で必要な深さのタップをたててください。

(正しい手順: 相手材の厚み、ねじ長さに応じたドリル深さ・タップ種類の選定・潤滑など)

キリコは、エアーなどで完全に取り除いてください。

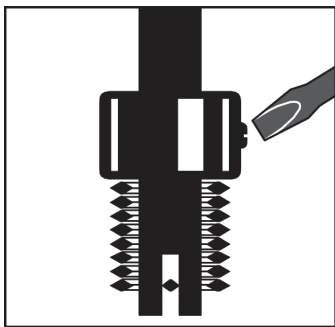

5. 挿入工具の準備

インサートを挿入工具にセットし、タングの先端が挿入工具の溝の中ほどになるように調整してください。

(インサートの適正なタング位置については、右図参照)

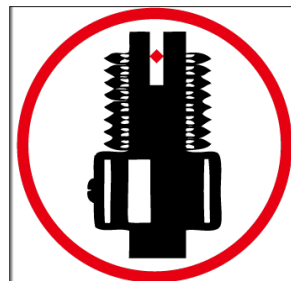

適正

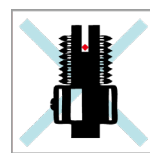

カラーの位置が低い

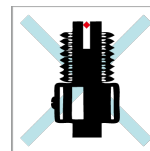

カラーの位置が高い

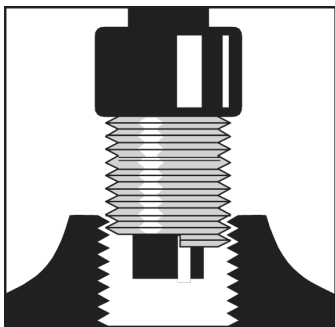

6. インサートの挿入

垂直に軽く押し当てながら、ねじ締め方向に挿入工具を回しインサートを相手材の表面から 1/4 ~ 1/2 回転分深く挿入してください。

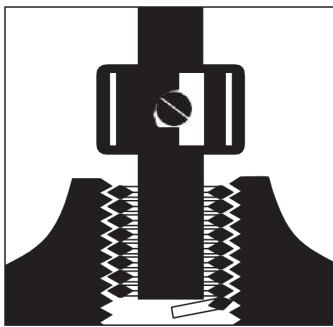

7. タングの折取り

*タングをそのまま挿入工具でねじ切ろうとはしないでください。

一度挿入工具を引き抜き、タングに対して 90 度回転させて (左図参照) 先端をタングに押し当てた後、鋭く叩き折ってください。

M12 (1/2") 以下の径の場合は、挿入工具の破損を防ぐ為に専用の折取工具をご使用ください。止まり穴の場合は、折ったタングをロングノーズプライヤーなどで拾い出してください。

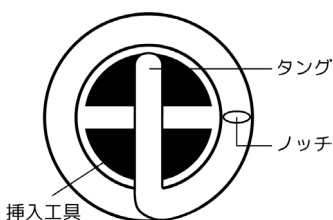

トレードシリーズリコイルキット リコイルキット



トレードシリーズリコイルキット

セット内容

- リコイルタップ# 2 (HSS)
- リコイル (長さ 1.5D)
- 下穴用ドリル (M1 2・1/2 以下)
- 挿入工具 (M1 2・1/2 以下 タップハンドル付き)
- マグネット付き折取工具 (M1 2・1/2 以下)



リコイルキット

セット内容

- リコイルタップ# 2 (HSS)
- リコイル (長さ 1.5D)
- 挿入工具
(挿入工具は折取工具としてご利用頂けます。)



スパークプラグ用リコイルキット

セット内容

- パイロットタップ
- リコイル
- 挿入工具 ※タップハンドルとしてはご利用頂けません。
- マグネット付き折取工具 (M1 2 以下)

トレードシリーズリコイルキット / リコイルキット

METRIC

トレードシリーズリコイルキット

セット内容

- リコイルタップ# 2 (HSS)
- リコイル (長さ 1.5D)
- 挿入工具 (M 12 以下 タップハンドル付き)

- 下穴用ドリル (M 12 以下)
- マグネット付き折取工具 (M 12 以下)

サイズ	ピッチ	PART.NO.	リコイル数	定価
M2	0.40	35028	15	13,500
M2.2	0.45	35018	15	16,500
M2,5	0.45	35258	15	10,800
M3	0.50	35038	15	10,800
M3.5	0.60	35358	15	14,000
M4	0.70	35048	15	7,200
M5	0.80	35058	15	7,200
M6	1.00	35068	15	7,200
M7	1.00	35078	15	9,000
M8	1.25	35088	15	7,200
	1.00	37088	15	8,300
M9	1.25	35098	15	14,000
	1.00	37098	15	17,000
M10	1.50	35108	10	10,800
	1.25	37108	10	10,800
	1.00	38108	10	10,800
M11	1.50	35118	10	11,500
	1.25	37118	10	11,500
	1.00	38118	10	18,000
M12	1.75	35128	10	12,000
	1.50	37128	10	12,000
	1.25	38128	10	12,000
	1.00	38120-1	10	24,000
M13	1.75	35138	10	52,000
	1.50	37138	10	52,000
	1.25	38138	10	52,000
M14	2.00	35148	6	15,000
	1.50	37148	6	15,000
	1.25	38148-1	6	15,000
M15	2.00	35158	6	40,000
	1.50	37158	6	40,000
M16	2.00	35168	6	16,000
	1.50	37168	6	16,000
M18	2.50	35188	6	21,000
	2.00	37188	6	26,000
	1.50	38188-1	6	21,000
M20	2.50	35208	6	23,000
	2.00	37208	6	23,000
	1.5	38208	6	23,000

枠のサイズは、下穴ドリル・マグネット式折取工具が付属されております。
M12 以下のみ挿入工具をタップハンドルとして利用できます。

の商品はメーカー取り寄せの商品です。納期についてはお問い合わせください。

※ の価格はお問い合わせください。

リコイルキット

セット内容

- リコイルタップ# 2 (HSS)
 - リコイル (長さ 1.5D)
 - 挿入工具
- (挿入工具は折取工具としてご利用頂けます。)

サイズ	ピッチ	PART.NO.	リコイル数	定価
M22	2.50	35220	5	33,000
	2.00	37220	5	41,000
	1.50	38220	5	33,000
M24	3.00	35240	5	37,000
	2.00	37240	5	37,000
	1.50	38240	5	37,000
M26	1.50	38260	5	53,000
M27	3.00	35270	5	48,000
	2.00	37270	5	48,000
	1.50	38270	5	48,000
M30	3.50	35300	5	57,000
	2.00	37300	5	57,000
	1.50	38300	5	※
	3.00	35300-3	5	80,000
M33	3.50	35330	5	100,000
	2.00	37330	5	100,000
M36	4.00	35360	4	80,000
	3.00	37360	4	80,000
	1.50	38360	4	80,000
M39	4.00	35390	4	170,000
	3.00	37390	4	170,000
	2.00	38390	4	170,000
M42	4.50	35420	4	180,000
	4.00	35420-4	4	220,000
	3.00	37420	4	180,000
	2.00	38420	4	180,000

※ 太字は、並目ピッチとなります。

トレードシリーズ リコイルキット



リコイルキット



トレードシリーズリコイルキット / リコイルキット

UNC / UNF

トレードシリーズリコイルキット

セット内容

- リコイルタップ# 2 (HSS)
- リコイル (長さ 1.5D)
- 挿入工具 (1/2 以下タップハンドル付き)

- 下穴用ドリル (1/2 以下)
- マグネット付折取工具 (1/2 以下)



UNC				
サイズ	山数	PART.NO.	リコイル数	定価
#2	- 56	33528	15	14,000
#3	- 48	33538	15	14,000
#4	- 40	33548	15	14,000
#5	- 40	33558	15	14,000
#6	- 32	33568	15	8,000
#8	- 40	33588	15	8,000
#10	- 24	33608	15	8,000
#12	- 24	33628	15	12,000
1/4	- 20	33048	15	8,000
5/16	- 18	33058	15	8,000
3/8	- 16	33068	10	12,000
7/16	- 14	33078	10	12,000
1/2	- 13	33088	10	13,500
9/16	- 12	33098	6	17,000
5/8	- 11	33108	6	19,000
3/4	- 10	33128	6	30,000

UNF				
サイズ	山数	PART.NO.	リコイル数	定価
#3	- 56	34538	15	14,000
#4	- 48	34548	15	14,000
#6	- 40	34568	15	14,000
#8	- 36	34588	15	14,000
#10	- 32	34608	15	8,000
#12	- 28	34628	15	12,000
1/4	- 28	34048	15	8,000
5/16	- 24	34058	15	8,000
3/8	- 24	34068	10	12,000
7/16	- 20	34078	10	12,000
1/2	- 20	34088	10	13,500
9/16	- 18	34098	6	17,000
5/8	- 18	34108	6	19,000
3/4	- 16	34128	6	30,000

リコイルキット

セット内容

- リコイルタップ# 2 (HSS)
- リコイル (長さ 1.5D)
- 挿入工具 (挿入工具は折取工具としてご利用頂けます。)



UNC				
サイズ	山数	PART.NO.	リコイル数	定価
11/16	- 11	33110	5	26,000
7/8	- 9	33140	5	48,000
1"	- 8	33160	5	48,000
1-1/8	- 7	33180	5	80,000
1-1/4	- 7	33200	5	100,000
1-3/8	- 6	33220	3	140,000
1-1/2	- 6	33240	3	140,000

UNF				
サイズ	山数	PART.NO.	リコイル数	定価
7/8	- 14	34140	5	48,000
1"	- 12	34160	5	48,000
	- 14	34160-14	5	※
1-1/8	- 12	34180	5	80,000
1-1/4	- 12	34200	5	※
1-3/8	- 12	34220	3	※
1-1/2	- 12	34240	3	※

枠のサイズは、下穴ドリル・マグネット式折取工具が付属されております。
M12 以下のみ挿入工具をタップハンドルとして利用できます。

の商品はメーカー取り寄せの商品です。納期についてはお問い合わせください。

※ の価格はお問い合わせください。

トレードシリーズリコイルキット / リコイルキット

BSW

トレードシリーズリコイルキット

セット内容

- リコイルタップ# 2 (HSS)
- リコイル (長さ 1.5D)
- 挿入工具 (1/2 以下タップハンドル付き)

- 下穴用ドリル (1/2 以下)
- マグネット付折取工具

BSW					
サイズ	山数	PART.NO.	リコイル数	定価	
1/8	-	40	32028	15	※
3/16	-	24	32038	15	※
1/4	-	20	32048	15	※
5/16	-	18	32058	15	※
3/8	-	16	32068	10	※
7/16	-	14	32078	10	※
1/2	-	12	32088	10	※
9/16	-	12	32098	6	※
5/8	-	11	32108	6	※
3/4	-	10	32128	6	※

リコイルキット

セット内容

- リコイルタップ# 2 (HSS)
- リコイル (長さ 1.5D)
- 挿入工具 (1/2 以下タップハンドル付き)

BSW					
サイズ	山数	PART.NO.	リコイル数	定価	
7/8	-	9	32140	5	48,000
1"	-	8	32160	5	48,000
1-1/8	-	7	32180	5	※
1-1/4	-	7	32200	5	※
1-3/8	-	6	32220	3	※
1-1/2	-	6	32240	3	※

スパークプラグ用

リコイルキット

セット内容

- パイロットタップ
- リコイル
- 挿入工具
- (タップハンドルとしてはご利用いただけません)
- マグネット付き折取工具 (M12 以下)

リコイルの挿入後の長さ

M12-1.25 : 1D = 12mm、1.5D = 18mm、

M14-1.25 : 3/8 = 9.5mm、3/4 = 19.05mm

サイズ	ピッチ	PART.NO.	リコイル長さ	リコイル数	定価
M10	1.00	38108-2	1D	10	12,000
M12	1.25	38120-2	1D	5	14,000
			1.5D	5	
M14	1.25	38148-2	3/8	6	16,000
			3/4	6	
	1.25	38147	8.4mm	3	16,000
			12.4mm	3	
			16.4mm	3	
M18	1.50	38188	1/2 (7mm)	6	25,000

(注) 本品に下穴ドリルは付属されておりません。

自転車用

リコイルキット

PART.NO.	名 称	内 容 / 詰合せサイズ	定価
34096-20	自転車用クランクキット	パイロット (カーボン) (HSS) 左ねじ用 9/16-20x1/2 (5 個) 右ねじ用 9/16-20x1/2 (5 個) 挿入工具	40,000
38102	自転車用ディレイラーキット	M10-1.00 x 6.8 (2 # タップ入り / リコイル 10 個)	12,000
34005	自転車用レンジキット	9/16-20 (クランク用) / M10-1.00 (ディレイラー用)	※

枠のサイズは、下穴ドリル・マグネット式折取工具が付属されております。
M12 以下のみ挿入工具をタップハンドルとして利用できます。

の商品はメーカー取り寄せの商品です。納期についてはお問い合わせください。

※ の価格はお問い合わせください。



表示の価格は税抜です。

トレードシリーズリコイルキット / リコイルキット

BSF / BSC / BA / NPT / BSP / HARLEY / UNEF

トレードシリーズリコイルキット

セット内容

- リコイルタップ# 2 (HSS)
- リコイル (長さ 1.5D)
- 下穴用ドリル (1/2 以下) BSP/NPT は 1/8 のみ
- 挿入工具 (1/2 以下タップハンドル付き)
- マグネット付き折取工具 (1/2 以下) NPT/BSP は 1/8 のみ

BSF				
サイズ	山数	PART.NO.	リコイル数	定価
3/16	- 32	30038	15	12,000
1/4	- 26	30048	15	12,000
5/16	- 22	30058	15	12,000
3/8	- 20	30068	10	13,000
7/16	- 18	30078	10	32,000
1/2	- 16	30088	10	32,000
9/16	- 16	30098	6	18,000
5/8	- 14	30108	6	20,000
3/4	- 12	30128	6	60,000

BSC				
サイズ	山数	PART.NO.	リコイル数	定価
5/16	- 26	36508	15	24,000
3/8	- 26	36608	10	24,000
7/16	- 26	36708	10	40,000
1/2	- 26	36808	10	48,000

BA			
サイズ	PART.NO.	リコイル数	定価
0BA	30508	15	32,000
2BA	30528	15	24,000
4BA	30548	15	24,000
6BA	30568	15	24,000

NPT				
サイズ	山数	PART.NO.	リコイル数	定価
1/8	- 27	36028	10	32,000
1/4	- 18	36048	6	32,000
3/8	- 18	36068	6	40,000

BSP				
サイズ	山数	PART.NO.	リコイル数	定価
1/8	- 28	31028	10	24,000
1/4	- 19	31048	6	24,000
3/8	- 19	31068	6	24,000

HARLEY				
サイズ	山数	PART.NO.	リコイル数	定価
1/4	- 24	34048-24	15	13,000
7/16	- 16	34078-16	10	30,000
	- 24	34078-24	10	30,000

リコイルキット

セット内容

- リコイルタップ# 2 (HSS)
- リコイル (長さ 1.5D)
- 挿入工具 (1/2 以下 タップハンドル付き)

BSF				
サイズ	山数	PART.NO.	リコイル数	定価
7/8	- 11	30140	5	34,000
1"	- 10	30160	5	100,000

BSP				
サイズ	山数	PART.NO.	リコイル数	定価
1/2	- 14	31080	5	28,000
5/8	- 14	31100	5	100,000
3/4	- 14	31120	5	120,000
1"	- 11	31160	5	120,000

NPT				
サイズ	山数	PART.NO.	リコイル数	定価
1/2	- 14	36080	5	48,000
3/4	- 14	36120	5	60,000

UNEF				
サイズ	山数	PART.NO.	リコイル数	定価
1/4	- 32	34040-32	10	13,000

の商品はメーカー取り寄せの商品です。納期についてはお問い合わせください。

※ の価格はお問い合わせください。

トレードシリーズリコイルキット / リコイルキット

インコネル

トレードシリーズリコイルキット

セット内容

- リコイルタップ #2 (HSS)
- インコネルリコイル (長さ 7mm)
- 挿入工具 (折取工具兼用)

サイズ	ピッチ	リコイル数	PART.NO.	定価
M18	1.50	6	38188-1X	36,000

インコネル：インコネルX-750とは耐食性と耐熱性に優れた合金でステンレスにニッケル（7.3%）とクローム（15.5%）を混ぜたものです。耐熱性に関しては550℃まで対応出来ます。

左ねじ用

トレードシリーズリコイルキット

セット内容

- 左ねじ用リコイルタップ #2 (HSS)
- 左ねじリコイル (長さ 1.5D)
- 挿入工具 (タップハンドル付き)
- 下穴用ドリル
- マグネット式折取工具

サイズ	ピッチ	リコイル数	PART.NO.	定価
M6	1.00	10	35068LH	30,000
M8	1.25	10	35088LH	35,000
M10	1.50	10	35108LH	30,000
	1.25	10	37108LH	30,000
M12	1.75	10	35128LH	30,000

パイロットタップ付き



(M6 ~ M12 のパッケージ)



(M14[37143] のパッケージ)
(スパークプラグ用リコイルキット
のパッケージ)



(M5[35053] のパッケージ)

リコイルキット

セット内容

- パイロットタップ
- リコイル (長さ 1.5D)
- 挿入工具
- (タップハンドルとしてはご利用いただけません)
- マグネット付き折取工具 (M12以下)

サイズ	ピッチ	リコイル数	PART.NO.	定価
M5	0.80	15	35053	8,600
M6	1.00	15	35063	9,300
M8	1.25	15	35083	9,300
M10	1.50	10	35103	13,000
	1.25	10	37103	13,000
M12	1.75	10	35123	16,000
	1.50	10	37123	16,000
M14	1.50	6	37143	18,000

※本品に下穴ドリルは付属されていません。

ブレーキキャリア用

リコイルキット

セット内容

- リコイル (長さ 1D)
- パイロットタップ
- 挿入工具
- マグネット付き折取工具

サイズ	ピッチ	リコイル数	PART.NO.	定価
M9	1.25	15	35093S	15,000

の商品はメーカー取り寄せの商品です。納期についてはお問い合わせください。

※ の価格はお問い合わせください。

レンジキット

METRIC / UNC / UNF / BSF / BSP / BSW / BSC / BRASS / NPT / HARLEY

レンジキットセット内容

- リコイルタップ# 2 (HSS)
- リコイル (長さ 1.5D)
- 下穴用ドリル (M12、1/2 以下)
- * 一部パイロットタップ付あり
- 挿入工具 (M12,1/2 以下はタップハンドル付き)
- マグネット付折取工具 (M12、1/2 以下)



タイプ	PART.NO.	内容 / 適合サイズ	定価
METRIC	35003R	M4 , M5 , M6 , M8-1.25 , M10-1.5	40,000
	35004R	M5 , M6 , M8-1.25 , M10-1.50 , M12-1.75	43,000
	35005R	M6 , M8 , M10-1.5 , M12-1.75 , M16-2	50,000
	33005R	M6 , M8-1.25 , M10-1.50 , M12-1.75 , M14-1.25PN	50,000
	33007R	M4 , M5 , M6 , M8-1.25	30,000
	37000R	M8-1 , M10-1 , M10-1.25 , M12-1.25 , M12-1.5	42,000
	37003R	M6 , M8-1.25 , M10-1.50 , M12-1.75 , M14-2.0	50,000
	37004R	M4 , M6 , M8-1.25 , M10-1.5 , M12-1.75	42,000
	38006R	M6 , M8-1.25 , 10-1.25 , M12-1.25PN , M14-1.25PN	52,000
	38007R	M5 , M6 , M8-1.25 , M14-1.25PN , 1/4-20	48,000
UNC	33004R	1/4 , 5/16 , 3/8 , 7/16 , 1/2	48,000
UNF	34004R	1/4 , 5/16 , 3/8 , 7/16 , 1/2	48,000
UNC	33001R	1/4 , 5/16 , 3/8	28,000
UNF	34001R	1/4 , 5/16 , 3/8	28,000
BSF	30004R	1/4 , 5/16 , 3/8 , 7/16 , 1/2	65,000
BSP	31004R	1/8 , 1/4 , 3/8	72,000
BSW	32004R	1/4 , 5/16 , 3/8 , 7/16 , 1/2	72,000
UNC / UNF	33002R	#4-40 , #6-32 , #8-32 , #10-24 , #10-32UNF	42,000
BSC / BRASS	36001R	1/4 , 5/16 , 3/8 , 7/16 , 1/2	120,000
NPT	36004R	1/8 , 1/4 , 3/8 , 1/2	130,000
HARLEY	34008R	1/4-24 , 7/16HARLEY , 3/8-20BSF	※

の商品はメーカー取り寄せの商品です。納期についてはお問い合わせください。

※ の価格はお問い合わせください。

リコイルパッケージ

METRIC

標準インサートの長さは 1.5D（呼び径× 1.5 倍の長さ）です。

例 M6 の場合：6 × 1.5 = 9 mm（挿入後の長さ）

1/4 の場合：1/4 × 1.5 = 3/8（挿入後の長さ）



サイズ	ピッチ	長さ	PART.NO.	リコイル数	定価
M2	0.40	1D	25022	10	1,500
		1.5D	25023	10	1,600
		2D	25024	10	1,800
M2.2	0.45	1.5D	25013	10	780
M2.5	0.45	1D	25252	10	600
		1.5D	25253	10	650
		2D	25254	10	800
M3	0.50	1D	25032	10	680
		1.5D	25033	10	700
		2D	25034	10	720
M3.5	0.60	1.5D	25353	10	720
M4	0.70	1D	25042	10	680
		1.5D	25043	10	700
		2D	25044	10	720
M5	0.80	1D	25052	10	680
		1.5D	25053	10	700
		2D	25054	10	720
M6	1.00	1D	25062	10	680
		1.5D	25063	10	700
		2D	25064	10	720
M7	1.00	1.5D	25073	10	720
M8	1.25	1D	25082	10	720
		1.5D	25083	10	800
		2D	25084	10	900
M8	1.00	1D	27082	10	720
		1.5D	27083	10	800
		2D	27084	10	900
M8	0.75	1.5D	28083	10	※
	M9	1.25	1.5D	25093	10
1.00		1.5D	27093	10	1,100
M10	1.50	1D	25102	10	900
		1.5D	25103	10	1,000
		2D	25104	10	1,300
	1.25	1D	27102	10	900
		1.5D	27103	10	1,000
		2D	27104	10	1,300
1.00	1D	28102	10	900	
	1.5D	28103	10	1,000	
M11	1.50	1.5D	25113	10	1,600
	1.25	1.5D	27113	10	1,600
	1.00	1.5D	28113	10	1,600

サイズ	ピッチ	長さ	PART.NO.	リコイル数	定価
M12	1.75	1D	25122	10	1,400
		1.5D	25123	10	1,600
		2D	25124	10	1,900
	1.50	1D	27122	10	1,400
		1.5D	27123	10	1,600
		2D	27124	10	1,900
M12	1.25	1D	28122	10	1,400
		1.5D	28123	10	1,600
		2D	28124	10	1,900
M13	1.75	1.5D	25133	5	2,000
	1.50	1.5D	27133	5	2,000
	1.25	1.5D	28133	5	2,000
M14	2.00	1D	25142	5	1,100
		1.5D	25143	5	1,260
		2D	25144	5	1,800
	1.50	1D	27142	5	1,100
		1.5D	27143	5	1,260
		2D	27144	5	1,800
M14	1.25	1.5D	28143-1.25	5	1,260
		M15	2.00	1.5D	25153
M16	2.00	1D	25162	5	1,400
		1.5D	25163	5	1,700
		2D	25164	5	2,200
	1.50	1D	27162	5	1,400
		1.5D	27163	5	1,700
		2D	27164	5	2,200
M18	2.50	1.5D	25183	5	2,400
	2.00	1.5D	27183	5	2,400
	1.50	1.5D	28183	5	※
M20	2.50	1.5D	25203	5	2,500
	2.00	1.5D	27203	5	2,500
	1.50	1.5D	28203	5	※
M22	2.50	1.5D	25223	3	2,000
	2.00	1.5D	27223	3	2,000
	1.50	1.5D	28223	3	※
M24	3.00	1.5D	25243	3	2,400
	2.00	1.5D	27243	3	2,400
	1.50	1.5D	28243	3	2,400

の商品はメーカー取り寄せの商品です。納期についてはお問い合わせください。

※ の価格はお問い合わせください。

リコイルパッケージ

スパークプラグ用

サイズ	ピッチ	長さ	リコイル数	PART.NO.	定価
M10	1.00	6.8mm	10	28107	1,400
		0.339	10	28108	900
		1/2"	10	28109	1,100
		1D	10	28102	900
		1.5D	10	28103	1,000
M12	1.25	1D	10	28122	1,400
		1.5D	10	28123	1,600
M14	1.25	3/8"	10	28148	2,000
		7/16"	10	28147	2,300
		1/2"	10	28149	2,500
		3/4"	10	28140	2,800
		8.4mm	5	28140-8.4	1,900
		12.4mm	5	28140-12.4	2,500
M18	1.50	16.4mm	5	28140-16.4	2,700
		28189	5	7mm	2,500

左ねじ用

サイズ	ピッチ	長さ	リコイル数	PART.NO.	定価
M6	1.00	1.5D	10	25063LH	1,800
M8	1.25	1.5D	10	25083LH	2,200
M10	1.50	1.5D	10	25103LH	2,600
M12	1.75	1.5D	10	25123LH	3,200

インコネル

サイズ	ピッチ	長さ	リコイル数	PART.NO.	定価
M18	1.50	1.5D	5	28181X	18,000

インコネル：インコネルX-750とは耐食性と耐熱性に優れた合金でステンレスにニッケル（73%）とクロム（15.5%）を混ぜたものです。耐熱性に関しては550℃まで対応出来ます。

ブレーキキャリア用

サイズ	ピッチ	長さ	PART.NO.	リコイル数	定価
M9	1.25	1D	25092	10	1,200

UNC / UNF

UNC					
サイズ	山数	長さ	リコイル数	PART.NO.	定価
# 2	- 56	1.5D	10	23523	1,800
# 3	- 48	1.5D	10	23533	1,800
# 4	- 40	1.5D	10	23543	770
# 5	- 40	1.5D	10	23553	780
# 6	- 32	1.5D	10	23563	770
# 8	- 32	1.5D	10	23583	770
# 10	- 24	1.5D	10	23603	770
# 12	- 24	1.5D	10	23623	800
1/4	- 20	1.5D	10	23043	770
5/16	- 18	1.5D	10	23053	820
3/8	- 16	1.5D	10	23063	1,100
7/16	- 14	1.5D	10	23073	1,100
1/2	- 13	1.5D	10	23083	1,800
9/16	- 12	1.5D	5	23093	1,800
5/8	- 11	1.5D	5	23103	1,900
11/16	- 11	1.5D	5	23113	※
3/4	- 10	1.5D	5	23123	3,000
7/8	- 9	1.5D	3	23143	3,200
1"	- 8	1.5D	3	23163	3,400
1-1/8	- 7	1.5D	1	23183	※
1-1/4	- 7	1.5D	1	23203	※
1-3/8	- 6	1.5D	1	23223	※
1-1/2	- 6	1.5D	1	23243	※

UNF					
サイズ	山数	長さ	リコイル数	PART.NO.	定価
# 3	- 56	1.5D	10	24533	1,800
# 4	- 48	1.5D	10	24543	770
# 6	- 40	1.5D	10	24563	770
# 8	- 36	1.5D	10	24583	770
# 10	- 32	1.5D	10	24603	770
# 12	- 28	1.5D	10	24623	800
1/4	- 28	1.5D	10	24043	770
5/16	- 24	1.5D	10	24053	820
3/8	- 24	1.5D	10	24063	1,100
7/16	- 20	1.5D	10	24073	1,100
1/2	- 20	1.5D	10	24083	1,800
9/16	- 18	1.5D	5	24093	1,800
5/8	- 18	1.5D	5	24103	1,900
3/4	- 16	1.5D	5	24123	3,000
7/8	- 14	1.5D	3	24143	3,200
1"	- 12	1.5D	3	24163	3,400
	- 14	1.5D	3	24163-14	※
1-1/8	- 12	1.5D	1	24183	※
1-1/4	- 12	1.5D	1	24203	※
1-3/8	- 12	1.5D	1	24223	※
1-1/2	- 12	1.5D	1	24243	※

の商品はメーカー取り寄せの商品です。納期についてはお問い合わせください。

※ の価格はお問い合わせください。

リコイルパッケージ

BSW / BSF / BSP / BSC・BRASS用 / BA / NPT / UNEF / HARLEY用 / 自転車用

BSW					
サイズ	山数	PART.NO.	リコイル数	長さ	定価
1/8	- 40	1.5D	10	22023	800
3/16	- 24	1.5D	10	22033	800
1/4	- 20	1.5D	10	22043	770
5/16	- 18	1.5D	10	22053	820
3/8	- 16	1.5D	10	22063	1,100
7/16	- 14	1.5D	10	22073	1,100
1/2	- 12	1.5D	10	22083	1,800
9/16	- 12	1.5D	5	22093	1,800
5/8	- 11	1.5D	5	22103	1,900
3/4	- 10	1.5D	5	22123	3,000
7/8	- 9	1.5D	3	22143	※
1"	- 8	1.5D	3	22163	※

BSC・BRASS用					
サイズ	山数	長さ	リコイル数	PART.NO.	定価
5/16	- 26	1.5D	10	26503	1,800
3/8	- 26	1.5D	10	26603	2,000
7/16	- 26	1.5D	10	26703	2,800
1/2	- 26	1.5D	10	26803	4,400

BA				
サイズ	リコイル長さ	リコイル数	PART.NO.	定価
0BA	1.5D	10	20503	15,000
2BA	1.5D	10	20523	1,500
4BA	1.5D	10	20543	1,500
6BA	1.5D	10	20563	11,000

BSF					
サイズ	山数	長さ	リコイル数	PART.NO.	定価
3/16	- 32	1.5D	10	20033	720
1/4	- 26	1.5D	10	20043	800
5/16	- 22	1.5D	10	20053	820
3/8	- 20	1.5D	10	20063	1,100
7/16	- 18	1.5D	10	20073	1,200
1/2	- 16	1.5D	10	20083	1,600
9/16	- 16	1.5D	5	20093	1,600
5/8	- 14	1.5D	5	20103	1,800
3/4	- 12	1.5D	5	20123	2,400
7/8	- 11	1.5D	3	20143	1,800
1"	- 10	1.5D	3	20163	2,400

NPT					
サイズ	山数	長さ	リコイル数	PART.NO.	定価
1/8	- 27	1.5D	10	26023	2,300
1/4	- 18	1.5D	10	26043	2,800
3/8	- 18	1.5D	10	26063	3,000
1/2	- 14	1.5D	5	26083	3,300
3/4	- 14	1.5D	5	26123	4,800

UNEF					
サイズ	山数	長さ	リコイル数	PART.NO.	定価
1/4	- 32	1.5D	10	24043-32	1,400

HARLEY用					
サイズ	山数	長さ	リコイル数	PART.NO.	定価
1/4	- 24	1.5D	10	24043-24	1,200
7/16	- 16	1.5D	10	24073-16	1,600

BSP					
サイズ	山数	長さ	リコイル数	PART.NO.	定価
1/8	- 28	1.5D	10	21023	2,000
1/4	- 19	1.5D	10	21043	2,800
3/8	- 19	1.5D	10	21063	3,000
1/2	- 14	1.5D	5	21083	3,400
5/8	- 14	1.5D	5	21103	※
3/4	- 14	1.5D	5	21123	4,800
1"	- 11	1.5D	3	21163	3,900

自転車用					
サイズ	山数	長さ	リコイル数	PART.NO.	定価
9/16	- 20	1/2"	5	24090-20	2,000
				24090-20LH	2,600

の商品はメーカー取り寄せの商品です。納期についてはお問い合わせください。

※ の価格はお問い合わせください。

リコイルタップ

先タップ (#1)

精密なタップ孔が要求される場合の導入用、あるいは難しい下穴に対して使用します。8山のリードがあります。



中タップ (#2)

最も一般的に使用するタップで主に通り穴に使用します。4山のリードがあります。



上げタップ (#3)

止まり穴の底近くまでタップを立てる際に使用します。2山のリードがあり通常先タップあるいは中タップの後に使用します。



パイロットタップ

損傷したためねじを修理する際に、ドリルを使用する事なくオーバーサイズのタップを立てる為に開発されました。主にスパークプラグの修理に使用します。通り穴専用となります。



スパイラルタップ

止まり穴、特に銅・マグネシウム・アルミなど柔らかい材質で長いキリコが出る様な母材にお勧めします。



ポイントタップ

通り穴への使用にお勧めします。先端のリードでキリコの逃げ道を作ります。



リコイルタップ

METRIC

サイズ	ピッチ	タイプ	PART.NO.	定価
M2	0.40	# 1	45024	※
		# 2	45025	3,800
		# 3	45026	※
		ポイント	45028	8,000
		スパイラル	45029-JIS	※
M2.2	0.45	# 1	45014	※
		# 2	45015	※
		# 3	45016	※
		ポイント	45018	※
		スパイラル	45019-JIS	※
M2.5	0.45	# 1	45254	※
		# 2	45255	3,300
		# 3	45256	※
		ポイント	45258-JIS	※
		スパイラル	45259-JIS	※
M3	0.50	# 1	45034	※
		# 2	45035	2,600
		# 3	45036	※
		ポイント	45038	4,200
		スパイラル	45039-JIS	3,600
M3.5	0.60	# 1	45354	※
		# 2	45355	※
		# 3	45356	※
		ポイント	45358	※
		スパイラル	45359	※
M4	0.70	# 1	45044	※
		# 2	45045	2,400
		# 3	45046	※
		ポイント	45048-JIS	3,000
		スパイラル	45049-JIS	4,000
M5	0.80	# 1	45054	※
		# 2	45055	2,300
		# 3	45056	2,400
		パイロット	45057	※
		ポイント	45058-JIS	※
M6	1.00	# 1	45064	※
		# 2	45065	2,300
		# 3	45066	2,300
		パイロット	45067	4,800
		ポイント	45068-JIS	4,200
M7	1.00	# 1	45074	※
		# 2	45075	3,200
		# 3	45076	※
		# 1	45084	※
		# 2	45085	2,800
M8	1.25	# 3	45086	2,800
		パイロット	45087	4,800
		ポイント	45088-JIS	3,500
		スパイラル	45089-JIS	5,800

サイズ	ピッチ	タイプ	PART.NO.	定価
M8	1.00	# 1	47084	※
		# 2	47085	3,700
		# 3	47086	※
	0.75	# 1	48084	※
		# 2	48085	※
		# 3	48086	※
M9	1.25	# 1	45094	※
		# 2	45095	※
		# 3	45096	※
	1.00	パイロット	45097	11,000
		# 1	47094	※
		# 2	47095	※
M10	1.50	# 3	47096	※
		# 1	45104	※
		# 2	45105	4,200
		# 3	45106	4,200
		パイロット	45107	8,800
		ポイント	45108-JIS	※
	1.25	スパイラル	45109-JIS	7,000
		# 1	47104	※
		# 2	47105	4,200
		# 3	47106	4,600
		パイロット	47107	8,800
		ポイント	47108	7,500
1.00	スパイラル	47109-JIS	7,000	
	# 1	48104	※	
	# 2	48105	5,000	
	# 3	48106	※	
	パイロット	48107	6,300	
	M11	1.50	# 1	45114
# 2			45115	5,600
# 3			45116	※
1.25		# 1	47114	※
		# 2	47115	5,600
		# 3	47116	※
1.00	# 1	48114	※	
	# 2	48115	6,300	
	# 3	48116	※	
	# 1	45124	※	
	# 2	45125	5,500	
	# 3	45126	5,500	
M12	1.75	パイロット	45127	13,000
		ポイント	45128-JIS	※
		スパイラル	45129-JIS	13,000
	1.50	# 1	47124	※
		# 2	47125	6,900
		# 3	47126	※
1.25	パイロット	47127	11,000	
	# 1	48124	※	
	# 2	48125	6,300	
	# 3	48126	※	
	パイロット	48127	7,800	
	1.00	# 1	48124-1	※
# 2		48125-1	※	
# 3		48126-1	※	

の商品はメーカー取り寄せの商品です。納期についてはお問い合わせください。

※ の価格はお問い合わせください。

リコイルタップ

METRIC

サイズ	ピッチ	タイプ	PART.NO.	定価	
M13	1.75	# 1	45134	※	
		# 2	45135	※	
		# 3	45136	※	
	1.50	# 1	47134	※	
		# 2	47135	※	
		# 3	47136	※	
	1.25	# 1	48134	※	
		# 2	48135	※	
		# 3	48136	※	
M14	2.00	# 1	45144	※	
		# 2	45145	8,000	
		# 3	45146	8,000	
	1.50	# 1	47144	※	
		# 2	47145	8,000	
		# 3	47146	8,000	
		パイロット	47147	13,000	
	1.25	# 1	48144	※	
		# 2	48145	8,000	
		# 3	48146	8,000	
		パイロット	48147	13,000	
	M15	2.00	# 1	45154	※
# 2			45155	※	
# 3			45156	※	
1.50		# 1	47154	※	
		# 2	47155	※	
		# 3	47156	※	
M16	2.00	# 1	45164	※	
		# 2	45165	8,700	
		# 3	45166	8,700	
		ポイント	45168	※	
	1.50	スパイラル	45169-JIS	17,000	
		# 1	47164	※	
		# 2	47165	8,700	
		# 3	47166	15,000	
M18	2.50	# 1	45184	※	
		# 2	45185	20,000	
		# 3	45186	20,000	
	2.00	# 1	47184	※	
		# 2	47185	※	
		# 3	47186	※	
	1.50	# 1	48184	※	
		# 2	48185	20,000	
		# 3	48186	20,000	
		パイロット	48187	20,000	
	M20	2.50	# 1	45204	※
			# 2	45205	17,000
# 3			45206	※	
2.00		# 1	47204	※	
		# 2	47205	17,000	
		# 3	47206	※	
1.50		# 1	48204	※	
		# 2	48205	17,000	
		# 3	48206	17,000	
M22	2.50	# 1	45224	※	
		# 2	45225	28,000	
		# 3	45226	※	
	2.00	# 1	47224	※	
		# 2	47225	28,000	
		# 3	47226	※	
	1.50	# 1	48224	※	
		# 2	48225	28,000	
		# 3	48226	28,000	

サイズ	ピッチ	タイプ	PART.NO.	定価
M24	3.00	# 1	45244	※
		# 2	45245	22,000
		# 3	45246	※
	2.00	# 1	47244	※
		# 2	47245	22,000
		# 3	47246	※
	1.50	# 1	48244	※
		# 2	48245	22,000
		# 3	48246	※
M27	3.00	# 1	45274	※
		# 2	45275	※
		# 3	45276	※
	2.00	# 1	47274	※
		# 2	47275	※
		# 3	47276	※
	1.50	# 1	48274	※
		# 2	48275	※
		# 3	48276	※
M30	3.50	# 1	45304	※
		# 2	45305	※
		# 3	45306	※
	3.00	# 2	45305-3	※
		# 1	47304	※
		# 2	47305	※
	2.00	# 3	47306	※
		# 1	48304	※
		# 2	48305	※
1.50	# 3	48306	※	
	# 1	45334	※	
	# 2	45335	※	
M33	3.50	# 3	45336	※
		# 1	47334	※
		# 2	47335	※
	2.00	# 3	47336	※
		# 1	45364	※
		# 2	45365	※
M36	4.00	# 3	45366	※
		# 1	47364	※
		# 2	47365	※
	3.00	# 3	47366	※
		# 1	48364	※
		# 2	48365	※
	1.50	# 3	48366	※
		# 1	45394	※
		# 2	45395	※
M39	4.00	# 3	45396	※
		# 1	47394	※
		# 2	47395	※
	3.00	# 3	47396	※
		# 1	48394	※
		# 2	48395	※
	2.00	# 3	48396	※
		# 1	45424	※
		# 2	45425	※
M42	4.50	# 3	45426	※
		# 2	45425-4	※
		# 1	47424	※
	4.00	# 2	47425	※
		# 3	47426	※
		# 1	48424	※
	3.00	# 2	47425	※
		# 3	47426	※
		# 1	48424	※
2.00	# 2	48425	※	
	# 3	48426	※	

の商品はメーカー取り寄せの商品です。納期についてはお問い合わせください。

※ の価格はお問い合わせください。

リコイルタップ

UNC

サイズ	山数	タイプ	PART.NO.	定価
# 2	56	# 1	43524	※
		# 2	43525	4,200
		# 3	43526	9,500
		ポイント	43528	※
		スパイラル	43529	※
# 3	48	# 1	43534	※
		# 2	43535	※
		# 3	43536	※
		ポイント	43538	※
		スパイラル	43539	※
# 4	40	# 1	43544	※
		# 2	43545	5,700
		# 3	43546	5,700
		ポイント	43548	※
		スパイラル	43549	※
# 5	40	# 1	43554	※
		# 2	43555	※
		# 3	43556	6,000
		ポイント	43558	※
		スパイラル	43559	※
# 6	32	# 1	43564	※
		# 2	43565	5,000
		# 3	43566	5,000
		ポイント	43568	※
		スパイラル	43569	※
# 8	32	# 1	43584	※
		# 2	43585	5,000
		# 3	43586	5,000
		ポイント	43588	※
		スパイラル	43589	※
# 10	24	# 1	43604	※
		# 2	43605	2,700
		# 3	43606	2,700
		ポイント	43608	※
		スパイラル	43609	※
# 12	24	# 1	43624	※
		# 2	43625	※
		# 3	43626	6,800
		ポイント	43628	※
		スパイラル	43629	※
1/4	20	# 1	43044	※
		# 2	43045	2,500
		# 3	43046	※
		ポイント	43048	※
		スパイラル	43049	※
5/16	18	# 1	43054	※
		# 2	43055	3,300
		# 3	43056	5,100
		ポイント	43058	※
		スパイラル	43059	※
3/8	16	# 1	43064	※
		# 2	43065	3,900
		# 3	43066	※
		ポイント	43068	※
		スパイラル	43069	※

サイズ	山数	タイプ	PART.NO.	定価
7/16	14	# 1	43074	※
		# 2	43075	4,400
		# 3	43076	5,000
		ポイント	43078	※
		スパイラル	43079	※
1/2	13	# 1	43084	※
		# 2	43085	5,200
		# 3	43086	7,200
		ポイント	43088	※
		スパイラル	43089	※
9/16	12	# 1	43094	※
		# 2	43095	8,700
		# 3	43096	※
5/8	11	# 1	43104	※
		# 2	43105	10,000
		# 3	43106	※
		ポイント	43108	※
11/16	11	スパイラル	43109	※
		# 1	43114	※
		# 2	43115	※
3/4	10	# 3	43116	※
		# 1	43124	※
		# 2	43125	14,000
		# 3	43126	21,000
		ポイント	43128	※
7/8	9	スパイラル	43129	※
		# 1	43144	※
		# 2	43145	24,000
		# 3	43146	24,000
		ポイント	43148	※
1"	8	スパイラル	43149	※
		# 1	43164	※
		# 2	43165	33,000
		# 3	43166	33,000
		ポイント	43168	※
1-1/8	7	スパイラル	43184	※
		# 1	43185	※
		# 2	43186	※
1-1/4	7	# 3	43186	※
		# 1	43204	※
		# 2	43205	※
1-3/8	6	# 3	43206	※
		# 1	43224	※
		# 2	43225	※
1-1/2	6	# 3	43226	※
		# 1	43244	※
		# 2	43245	※
		# 3	43246	※

の商品はメーカー取り寄せの商品です。納期についてはお問い合わせください。

※ の価格はお問い合わせください。

リコイルタップ

UNF

サイズ	山数	タイプ	PART.NO.	定価	
# 3	-	56	# 1	44534	※
			# 2	44535	5,700
			# 3	44536	※
# 4	-	48	# 1	44544	※
			# 2	44545	5,700
			# 3	44546	※
			ポイント	44548	※
			スパイラル	44549	※
# 6	-	40	# 1	44564	※
			# 2	44565	5,000
			# 3	44566	※
			ポイント	44568	※
			スパイラル	44569	※
# 8	-	36	# 1	44584	※
			# 2	44585	5,000
			# 3	44586	※
			ポイント	44588	※
			スパイラル	44589	※
# 10	-	32	# 1	44604	※
			# 2	44605	2,700
			# 3	44606	2,700
			ポイント	44608	※
			スパイラル	44609	※
# 12	-	28	# 1	44624	※
			# 2	44625	3,000
			# 3	44626	※
1/4	-	28	# 1	44044	※
			# 2	44045	2,500
			# 3	44046	※
			ポイント	44048	※
			スパイラル	44049	※
5/16	-	24	# 1	44054	※
			# 2	44055	3,300
			# 3	44056	6,000
			ポイント	44058	※
			スパイラル	44059	※
3/8	-	24	# 1	44064	※
			# 2	44065	3,900
			# 3	44066	※
			ポイント	44068	※
			スパイラル	44069	※

サイズ	山数	タイプ	PART.NO.	定価	
7/16	-	20	# 1	44074	※
			# 2	44075	4,400
			# 3	44076	5,000
			ポイント	44078	※
			スパイラル	44079	※
1/2	-	20	# 1	44084	※
			# 2	44085	5,200
			# 3	44086	7,200
			ポイント	44088	※
			スパイラル	44089	※
9/16	-	18	# 1	44094	※
			# 2	44095	8,700
			# 3	44096	※
5/8	-	18	# 1	44104	※
			# 2	44105	10,000
			# 3	44106	10,000
3/4	-	16	# 1	44124	※
			# 2	44125	14,000
			# 3	44126	21,000
7/8	-	14	# 1	44144	※
			# 2	44145	24,000
			# 3	44146	24,000
1"	-	12	# 1	44164	※
			# 2	44165	33,000
			# 3	44166	33,000
1-1/8	-	12	# 1	44184	※
			# 2	44185	※
			# 3	44186	※
1-1/4	-	12	# 1	44204	※
			# 2	44205	※
			# 3	44206	※
1-3/8	-	12	# 1	44224	※
			# 2	44225	※
1-1/2	-	12	# 1	44244	※
			# 2	44245	※
			# 3	44246	※

の商品はメーカー取り寄せの商品です。納期についてはお問い合わせください。

※ の価格はお問い合わせください。

リコイルタップ

BSW

サイズ	山数	タイプ	PART.NO.	定価
1/8	40	# 1	42024	※
		# 2	42025	※
		# 3	42026	※
3/16	24	# 1	42034	※
		# 2	42035	※
		# 3	42036	※
1/4	20	# 1	42044	※
		# 2	42045	※
		# 3	42046	※
5/16	18	# 1	42054	※
		# 2	42055	※
		# 3	42056	※
3/8	16	# 1	42064	※
		# 2	42065	※
		# 3	42066	※
7/16	14	# 1	42074	※
		# 2	42075	※
		# 3	42076	※
1/2	12	# 1	42084	※
		# 2	42085	※
		# 3	42086	※
9/16	12	# 1	42094	※
		# 2	42095	※
		# 3	42096	※

サイズ	山数	タイプ	PART.NO.	定価
5/8	11	# 1	42104	※
		# 2	42105	※
		# 3	42106	※
3/4	10	# 1	42124	※
		# 2	42125	※
		# 3	42126	※
7/8	9	# 1	42144	※
		# 2	42145	※
		# 3	42146	※
1"	8	# 1	42164	※
		# 2	42165	※
		# 3	42166	※
1-1/8	7	# 1	42184	※
		# 2	42185	※
		# 3	42186	※
1-1/4	7	# 1	42204	※
		# 2	42205	※
		# 3	42206	※
1-3/8	6	# 1	42224	※
		# 2	42225	※
		# 3	42226	※
1-1/2	6	# 1	42244	※
		# 2	42245	※
		# 3	42246	※

左ねじ用

サイズ	ピッチ	PART.NO.	定価
M6	1.00	45065LH	※
M8	1.25	45085LH	※
M10	1.50	45105LH	※
	1.25	47105LH	※
M12	1.75	45125LH	※

(注) 2 # タップのみの取扱となります。

の商品はメーカー取り寄せの商品です。納期についてはお問い合わせください。

※ の価格はお問い合わせください。

リコイルタップ

BSF / BSC / BA / BSP

BSF				
サイズ	山数	タイプ	PART.NO.	定価
3/16	-	32	# 1	40034 ※
			# 2	40035 ※
			# 3	40036 ※
1/4	-	26	# 1	40044 ※
			# 2	40045 ※
			# 3	40046 ※
5/16	-	22	# 1	40054 ※
			# 2	40055 ※
			# 3	40056 ※
3/8	-	20	# 1	40064 ※
			# 2	40065 ※
			# 3	40066 ※
7/16	-	18	# 1	40074 ※
			# 2	40075 ※
			# 3	40076 ※
1/2	-	16	# 1	40084 ※
			# 2	40085 ※
			# 3	40086 ※
9/16	-	16	# 1	40094 ※
			# 2	40095 ※
			# 3	40096 ※
5/8	-	14	# 1	40104 ※
			# 2	40105 ※
			# 3	40106 ※
3/4	-	12	# 1	40124 ※
			# 2	40125 ※
			# 3	40126 ※
7/8	-	11	# 1	40144 ※
			# 2	40145 ※
			# 3	40146 ※
1"	-	10	# 1	40164 ※
			# 2	40165 ※
			# 3	40166 ※
1-1/4	-	9	# 1	40204 ※
			# 2	40205 ※
			# 3	40206 ※

BA			
サイズ	タイプ	PART.NO.	定価
OBA	# 1	40504 ※	
	# 2	40505 ※	
	# 3	40506 ※	
2BA	# 1	40524 ※	
	# 2	40525 ※	
	# 3	40526 ※	
4BA	# 1	40544 ※	
	# 2	40545 ※	
	# 3	40546 ※	
6BA	# 1	40564 ※	
	# 2	40565 ※	
	# 3	40566 ※	

BSP				
サイズ	山数	タイプ	PART.NO.	定価
1/8	-	28	# 1	41024 ※
			# 2	41025 ※
			# 3	41026 ※
1/4	-	19	# 1	41044 ※
			# 2	41045 ※
			# 3	41046 ※
3/8	-	19	# 1	41064 ※
			# 2	41065 ※
			# 3	41066 ※
1/2	-	14	# 1	41084 ※
			# 2	41085 ※
			# 3	41086 ※
5/8	-	14	# 1	41104 ※
			# 2	41105 ※
			# 3	41106 ※
3/4	-	14	# 1	41124 ※
			# 2	41125 ※
			# 3	41126 ※
1"	-	11	# 1	41164 ※
			# 2	41165 ※
			# 3	41166 ※

BSC				
サイズ	山数	タイプ	PART.NO.	定価
5/16	-	26	# 1	46504 ※
			# 2	46505 ※
			# 3	46506 ※
3/8	-	26	# 1	46604 ※
			# 2	46605 ※
			# 3	46606 ※
7/16	-	26	# 1	46704 ※
			# 2	46705 ※
			# 3	46706 ※
1/2	-	26	# 1	46804 ※
			# 2	46805 ※
			# 3	46806 ※

の商品はメーカー取り寄せの商品です。納期についてはお問い合わせください。

※ の価格はお問い合わせください。

リコイルタップ

NPT / HARLEY / CUMMINS / 8TPI UN

NPT				
サイズ	山数	タイプ	PART.NO.	定価
1/8	- 27	# 1	46024	※
		# 2	46025	※
		# 3	46026	※
1/4	- 18	# 1	46044	※
		# 2	46045	※
		# 3	46046	※
3/8	- 18	# 1	46064	※
		# 2	46065	※
		# 3	46066	※
1/2	- 14	# 1	46084	※
		# 2	46085	※
		# 3	46086	※
3/4	- 14	# 1	46124	※
		# 2	46125	※
		# 3	46126	※
1"	- 11.5	# 1	46164	※
		# 2	46165	※
		# 3	46166	※

HARLEY 用				
サイズ	山数	タイプ	PART.NO.	定価
1/4	- 24	# 1	44044-24	※
		# 2	44045-24	※
		# 3	44046-24	※
7/16	- 16	# 1	44074-16	※
		# 2	44075-16	※
		# 3	44076-16	※
7/16	- 24	# 1	44074-24	※
		# 2	44075-24	※
		# 3	44076-24	※

UNEF				
サイズ	山数	タイプ	PART.NO.	定価
1/4	- 32	# 1	44044-32	※
		# 2	44045-32	※
		# 3	44046-32	※

8TPI UN				
サイズ	山数	タイプ	PART.NO.	定価
1-1/8	- 8	# 1	46184	※
		# 2	46185	※
		# 3	46186	※
1-1/4	- 8	# 1	46204	※
		# 2	46205	※
		# 3	46206	※
1-3/8	- 8	# 1	46224	※
		# 2	46225	※
		# 3	46226	※
1-1/2	- 8	# 1	46244	※
		# 2	46245	※
		# 3	46246	※
1-5/8	- 8	# 1	46264	※
		# 2	46265	※
		# 3	46266	※
1-3/4	- 8	# 1	46284	※
		# 2	46285	※
		# 3	46286	※
1-7/8	- 8	# 1	46304	※
		# 2	46305	※
		# 3	46306	※
2"	- 8	# 1	46324	※
		# 2	46325	※
		# 3	46326	※

CUMMINS				
サイズ	山数	タイプ	PART.NO.	定価
11/16	- 16	# 1	44114-16	※
		# 2	44115-16	※
		# 3	44116-16	※

CARBURETTOR				
サイズ	山数	タイプ	PART.NO.	定価
7/8	- 20	# 1	44144-20	※
		# 2	44145-20	※
		# 3	44146-20	※
1"	- 20	# 1	44164-20	※
		# 2	44165-20	※
		# 3	44166-20	※

の商品はメーカー取り寄せの商品です。納期についてはお問い合わせください。

※ の価格はお問い合わせください。

挿入工具

METRIC / UNC - BSW / UNF / SPECIAL - 8-UN / BSF / NPT - BSP - BA



METRIC		
対応サイズ	PART.NO.	定 価
M2	50061-20	3,000
M2.2	50061-21	3,000
M2.5 , M2.6	50069-17	3,000
M3	50089-17	3,000
M3.5	50095-15	3,000
M4	50125-13	3,000
M5	50156-9	3,000
M6	50188-5	3,000
M7	50219-4	3,000
M8	50250-7	3,000
M9	50281-5	3,000
M10-1.5,1.25	50281-4	3,000
M10-1	50313-12	3,000
M10-1.25	50313-4	3,000
M10-1.00(38108-2)	50313-0	3,000
M11	50344-4	3,000
M12-1.25(38120-2)	50375-0	3,000
M12	50375-1	3,000
M14-1.25	50468-0	3,000
M14-2.00 , 1.50	50438-0	3,000
M16	50500-0	4,000
M18 , M20	50591-0	4,000
M22-1.5 , 2.0 , 2.5	50688	8,000
M24-1.5 , 2.0 , 3.0	50750	8,000
M27 全ピッチ, M26-1.5	50875	8,000
M30-3 , 3.5	51000	8,000
M30-1.5 , 2.0 , M33	51063	12,000
M36-3.0 , 4.0	51125	12,000
M36-1.5	51250	12,000
M39-2.0 , 3.0 , 4.0		
M42-2 , 3 , 4 , 4.5		
M52	51500	18,000

UNC/BSW		
対応サイズ	PART.NO.	定 価
#2-56	50061-17	3,000
#3-48	50069-17	3,000
#4-40	50077-17	3,000
#5-40	50089-18	3,000
1/8-40	50089-19	3,000
#6-32	50095-16	3,000
#8-32	50125-14	3,000
3/16-24	50140-9	3,000
#10-24	50140-11	3,000
#12-24	50156-10	3,000
1/4-20BSW	50188-5	3,000
1/4-20	50188-10	3,000
5/16-18	50219-8	3,000
3/8-16	50281-4	3,000
7/16-14BSW	50344-1	3,000
7/16-14UNC	50344-3	3,000
1/2-12BSW	50375-1	3,000
1/2-13UNC	50375-2	3,000
9/16-12	50438-0	3,000
5/8-11,11/16-11	50500-0	4,000
3/4-10	50591-0	4,000
7/8	50688	8,000
1"	50750	8,000
1-1/8	50875	8,000
1-1/4	51000	8,000
1-3/8	51063	12,000
1-1/2	51125	12,000

UNF		
対応サイズ	PART.NO.	定 価
#3-56	50069-17	3,000
#4-48	50077-17	3,000
#6-40	50095-17	3,000
#8-36	50125-14	3,000
#10-32	50156-11	3,000
#12-28	50156-10	3,000
1/4-28	50188-10	3,000
5/16-24	50250-8	3,000
3/8-24	50313-6	3,000
7/16-20	50344-4	3,000
1/2-20	50375-3	3,000
9/16-18	50438-0	3,000
5/8-18	50500-0	4,000
3/4-16	50591-0	4,000
7/8	50688	8,000
1"	50750	8,000
1-1/8	51000	8,000
1-1/4	51063	12,000
1-3/8	51125	12,000
1-1/2	51250	12,000

SPECIAL/8-UN		
対応サイズ	PART.NO.	定 価
7/8-20	50688	8,000
1"-20	50750	8,000
1-1/8-8	50875	8,000
1-1/4-8	51000	8,000
1-3/8-8	51063	12,000
1-1/2-8	51125	12,000
1-5/8-8	51250	12,000
1-3/4-8		
1-7/8-8 , 2"-8	51500	18,000

BSF		
対応サイズ	PART.NO.	定 価
3/16-32	50156-9	3,000
1/4-26	50188-5	3,000
5/16-22	50250-5	3,000
3/8-20	50281-5	3,000
7/16-18	50344-4	3,000
1/2-16	50375-1	3,000
9/16-16	50438-0	3,000
5/8-14	50500-0	4,000
3/4-12	50591-0	4,000

NPT/BSP/BA		
対応サイズ	PART.NO.	定 価
6BA	50077-17	3,000
4BA	50095-15	3,000
2BA	50140-9	3,000
0BA	50188-5	3,000
5/16-26BSC	50250-4	3,000
1/8-28BSP,3/8-26BSC	50313-5	3,000
7/16-26BSC	50344-4	3,000
1/2-26BSC	50375-1	3,000
1/4-18NPT,1/4-19NPT	50438-0	3,000
3/8-18NPT,3/8-19BSP	50500-0	4,000
1/2BSP/NPT	50688	8,000
3/4BSP/NPT	50875	8,000
1"BSP/NPT	51125	12,000

(注)ロックタイプ使用時は、1サイズ小さいサイズのものをご使用下さい。

の商品はメーカー取り寄せの商品です。納期についてはお問い合わせください。

赤線は写真右側の T 字の形のタイプになります。

※ の価格はお問い合わせください。

挿入工具 P1 型ねじ式

METRIC (旧型)

プラスチックケース (折取工具・スターハンドル付き)

サイズ	ピッチ	PART.NO.	定価
M3	0.50	55032C	8,000
M4	0.70	55042C	8,000
M5	0.80	55052C	8,000
M6	1.00	55062C	9,200
M8	1.25	55082C	8,000
M10	1.50	55102C	9,200

(注) 在庫がなくなり次第、廃盤となります。



METRIC (新型)

サイズ	ピッチ	PART.NO.	定価
M3	0.50	55032U	7,200
M4	0.70	55042U	7,200
M5	0.80	55052U	7,200
M6	1.00	55062U	7,200
M8	1.25	55082U	8,000
M10	1.50	55102U	8,000
M12	1.75	55122U	8,000
M2.5	0.45	55252U	12,000
M10	1.25	57102U	8,000
M12	1.50	57122U	8,000
M10	1.00	58102U	12,000
M12	1.25	58122U	12,000

UNC (新型)

サイズ	山数	PART.NO.	定価
#2	- 56	53522U	14,000
#3	- 48	53532U	14,000
#4	- 40	53542U	7,200
#5	- 40	53552U	14,000
#6	- 32	53562U	7,200
#8	- 32	53582U	7,200
#10	- 24	53602U	7,200
#12	- 24	53622U	14,000
1/4	- 20	53042U	7,200
5/16	- 18	53052U	8,000
3/8	- 16	53062U	8,000
7/16	- 14	53072U	8,000
1/2	- 13	53082U	8,000



(注) 新型につきましては、プラスチックケース / 折取工具 / スターハンドルは付属されておりません。

(注) P型挿入工具は、ロックリコイルにも使用可です。

(注) P1型はボディ / ハンドル部がプラスチック製となります。少量使用時 (補修など) に向いています。

の商品はメーカー取り寄せの商品です。納期についてはお問い合わせください。

※ の価格はお問い合わせください。

挿入工具 P2 型ねじ式 / 抜取工具 / スプリング式折取工具

挿入工具 P2 < METRIC >

サイズ	ピッチ	PART.NO.	定価
M2.5	0.45	55251	40,000
M3	0.50	55031	35,000
M4	0.70	55041	35,000
M5	0.80	55051	35,000
M6	1.00	55061	35,000
M8	1.25	55081	35,000
M10	1.50	55101	40,000

挿入工具 P2 < UNC >

サイズ	山数	PART.NO.	定価
#2	- 56	53521	40,000
#4	- 40	53541	40,000
#6	- 32	53561	40,000
#8	- 24	53581	40,000
#10	- 24	53601	40,000
1/4	- 20	53041	40,000
5/16	- 18	53051	45,000
3/8	- 16	53061	45,000

挿入工具 P2 < UNF >

サイズ	山数	PART.NO.	定価
#8	- 36	54581	40,000
#10	- 32	54601	40,000
1/4	- 28	54041	40,000
5/16	- 24	54051	45,000
3/8	- 24	54061	45,000



(注) P2 型は、ボディは全て鉄製となっております。
量産に向いています。

抜取工具 < METRIC >

サイズ	PART.NO.	定価
M2~M10	50002	4,000
M4~M24	50003	4,700
M20~M39	50004	15,000
M38~M65	50005	25,000

抜取工具 < INCHI >

サイズ	PART.NO.	定価
#2-56~3/8	50002	4,000
#6-32~1"	50003	4,700
1-1/8~1-1/2	50004	15,000
1-1/2~2-1/2	50005	25,000



スプリング式折取工具

サイズ	PART.NO.	定価
M2 , M2.2 , #2-56	59061	22,000
M2.5 , #3-48 , #3-56	59071	22,000
#4-40 , #4-48	59081	22,000
M3 , #5-40	59091	22,000
M3.5 , #6-32 , #6-40	59101	22,000
M4 , #8-32 , #8-36	59121	22,000
M5 , #10-24 , #10-32 , #12-24	59141	22,000
M6 , 1/4-20 , 1/4-28	59181	22,000
M8 , 5/16-18 , 5/16-24	59241	32,000
M10 , 3/8-16 , 3/8-24	59291	32,000



の商品はメーカー取り寄せの商品です。納期についてはお問い合わせください。

※ の価格はお問い合わせください。

マグネット付き折取工具

METRIC / UNF / SPECIAL8TP1UN / UNC / BSW / BSF / NPT / BSP / BA

METRIC		
サイズ	PART.NO.	定 価
M2.2 , M2	M59060	1,800
M2.5 , M2	M59070	1,800
M3	M59090	1,800
M3.5	M59100	1,800
M4-0.7	M59130	1,800
M5-0.8	M59160	1,800
M6-1.0	M59190	1,800
M7-1.0	M59220	1,800
M8-1.0 , 1.25	M59250	1,800
M9-1.0 , 1.25	M59280	1,800
M10-1.5	M59280	1,800
M10-1.0 , 1.25	M59310	1,800
M11-1.0 , 1.25 , 1.5	M59340	1,800
M12 全ピッチ	M59380	1,800

UNC , BSW		
サイズ	PART.NO.	定 価
#2-56	M59060	1,800
#3-48	M59070	1,800
#4-40	M59080	1,800
#5-40 , 1/8	M59090	1,800
#6-32	M59100	1,800
#8-32 , 5/32	M59130	1,800
#10-24 , 3/16	M59140	1,800
#12 - 24	M59160	1,800
1/4 - 20	M59190	1,800
5/16 - 18	M59220	1,800
3/8 - 16	M59280	1,800
7/16 - 14	M59340	1,800
1/2 - 13	M59380	1,800

UNF		
サイズ	PART.NO.	定 価
#3 - 56	M59070	1,800
#4 - 48	M59080	1,800
#6 - 40	M59100	1,800
#8 - 36	M59130	1,800
#10 - 32	M59160	1,800
1/4 - 28	M59190	1,800
5/16 - 24	M59250	1,800
3/8 - 24	M59310	1,800
7/16 - 20	M59340	1,800
1/2 - 20	M59380	1,800

BSF		
サイズ	PART.NO.	定 価
3/16 - 32	M59160	1,800
1/4 - 26	M59190	1,800
5/16 - 22	M59250	1,800
3/8 - 20	M59280	1,800
7/16 - 18	M59340	1,800
1/2 - 16	M59380	1,800

SPECIAL8TP1UN		
サイズ	PART.NO.	定 価
1/4-24 , 26	M59190	1,800
5/16 - 26	M59250	1,800
3/8 - 26	M59310	1,800
7/16-16 , 20	M59340	1,800

NTP , BSP , BA		
サイズ	PART.NO.	定 価
6BA	M59070	1,800
4BA	M59100	1,800
2BA	M59140	1,800
0BA	M59190	1,800
1/8BSP/NPT	M59310	1,800



< 使用例 >

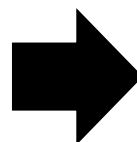
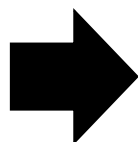

の商品はメーカー取り寄せの商品です。納期についてはお問い合わせください。

※ の価格はお問い合わせください。

ドリルサイズ表

METRIC / UNC / UNF / BSW / NPT / BSC / BA / BSF / CARBURETTOR / CUMMINS HEAD BOLT / 8 TPI UN / UNEF

METRIC			
サイズ	ピッチ	ドリルサイズ	
		ミリ	インチ
M2	0.40	2.1	
M2.2	0.45	2.3	# 43
M2.5	0.45	2.6	# 37
M3	0.50	3.2	1/8
M3.5	0.60	3.7	# 27
M4	0.70	4.2	11/64
M5	0.80	5.2	13/64
M6	1.00	6.3	1/4
M7	1.00	7.3	9/32
M8	1.25	8.3	21/64
	1.00		
M9	1.25	9.4	3/8
	1.00		
M10	1.50	10.4	13/32
	1.25		
	1.00		
M11	1.50	11.5	29/64
	1.25		
	1.00		
M12	1.75	12.5	31/64
	1.50		
	1.25		
M13	1.75	13.5	33/64
	1.50		
	1.25		
M14	2.00	14.5	37/64
	1.50		
	1.25		
M15	2.00	15.5	39/64
	1.50		
M16	2.00	16.5	21/32
	1.50		
M18	2.50	18.8	47/64
	2.00		
	1.50		
M20	2.50	20.8	13/16
	2.00		
	1.50		
M22	2.50	22.8	57/64
	2.00		
	1.50		
M24	3.00	24.8	31/32
	2.00		
	1.50		
M26	1.50	26.5	1-1/32
	3.00		
M27	2.00	28.0	1-3/32
	1.50		
M30	3.50	31.0	1-1/4
	3.00		
	2.00		
	1.50		
M36	4.00	37.0	1-7/16
	3.00		
	1.50		
M39	4.00	40.0	1-9/16
	3.00		
	2.00		
M42	4.50	43.0	1-11/16
	4.00		
	3.00		
	2.00		

UNC				
サイズ	山数	ドリルサイズ		
		ミリ	インチ	
# 2	- 56	2.3	3/32	
# 3	- 48	2.7	# 36	
# 4	- 40	3.0	# 31	
# 5	- 40	3.4	# 29	
# 6	- 32	3.8	# 25	
# 8	- 32	4.4	11/64	
# 10	- 24	5.1	13/64	
# 12	- 24	5.8	15/64	
1/4	- 20	6.7	17/64	
5/16	- 18	8.3	21/64	
3/8	- 16	9.9	25/64	
7/16	- 14	11.5	29/64	
1/2	- 13	13.0	17/32	
9/16	- 12	15.0	19/32	
5/8	- 11	16.5	21/32	
11/16	- 11	18.0	45/64	
3/4	- 10	19.8	23/32	
7/8	- 9	23.0	29/32	
1"	- 8	26.0	1-1/32	
1-1/8	- 7	29.5	1-5/32	
1-1/4	- 7	33.0	1-9/32	
1-3/8	- 6	36.0	1-13/32	
1-1/2	- 6	39.0	1-17/32	

UNF				
サイズ	山数	ドリルサイズ		
		ミリ	インチ	
# 3	- 56	2.7	# 37	
# 4	- 48	3.0	# 31	
# 6	- 40	3.8	# 25	
# 8	- 36	4.4	# 17	
# 10	- 32	5.1	13/64	
# 12	- 28	5.8	15/64	
1/4	- 28	6.6	17/64	
5/16	- 24	8.2	21/64	
3/8	- 24	9.8	25/64	
7/16	- 20	11.5	29/64	
1/2	- 20	13.0	33/64	
9/16	- 18	14.5	37/64	
5/8	- 18	16.3	41/64	
3/4	- 16	19.5	49/64	
7/8	- 14	22.5	57/64	
1"	- 12	26.0	1-1/64	
	- 14			
1-1/8	- 12	29.5	1-5/32	
1-1/4	- 12	32.5	1-9/32	
1-3/8	- 12	36.0	1-13/32	
1-1/2	- 12	39.0	1-17/32	

NPT				
サイズ	山数	ドリルサイズ		
		ミリ	インチ	
1/4	- 18	13.5	33/64	
3/8	- 18	17.0	21/32	
1/2	- 14	21.5	13/16	
3/4	- 14	27.0	1-1/64	
1"	- 11.5	33.5	1-9/32	

ドリルサイズ表

BSW / BSC / BA / BSF / CARBURETTOR / CUMMINS HEAD BOLT / 8 TPI UN / UNEF / BSP / HARLEY

BSW				
サイズ	山数	ドリルサイズ		
		ミリ	インチ	
1/8	- 40	3.4	# 29	
3/16	- 24	5.0	13/64	
1/4	- 20	6.7	17/64	
5/16	- 18	8.3	21/64	
3/8	- 16	9.9	25/64	
7/16	- 14	11.5	29/64	
1/2	- 12	13.0	17/32	
9/16	- 12	15.0	19/32	
5/8	- 11	16.5	21/32	
3/4	- 10	19.8	25/32	
7/8	- 9	23.0	29/32	
1"	- 8	26.0	1-1/32	
1-1/8	- 7	29.5	1-5/32	
1-1/4	- 7	33.0	1-9/32	
1-3/8	- 6	36.0	1-13/32	
1-1/2	- 6	39.0	1-17/32	

BSC				
サイズ	山数	ドリルサイズ		
		ミリ	インチ	
1/4	- 26	6.6	17/64	
5/16	- 26	8.2	21/64	
3/8	- 26	11.1	7/16	
7/16	- 26	12.7	1/2	

BA		
サイズ	山数	ドリルサイズ
		ミリ
0 BA		6.2
1 BA		5.5
2 BA		4.9
4 BA		3.8
6 BA		2.9

BSP				
サイズ	山数	ドリルサイズ		
		ミリ	インチ	
1/8	- 28	9.9	3/8	
1/4	- 19	13.5	33/64	
3/8	- 19	17.0	21/32	
1/2	- 14	21.5	13/16	
5/8	- 14	23.5	59/64	
3/4	- 14	27.0	1-1/64	
1"	- 11	33.5	1-9/32	

BSF				
サイズ	山数	ドリルサイズ		
		ミリ	インチ	
3/16	- 32	5.0	13/64	
1/4	- 26	6.6	17/64	
5/16	- 22	8.2	21/64	
3/8	- 20	9.8	25/64	
7/16	- 18	11.5	29/64	
1/2	- 16	13.0	33/64	
9/16	- 16	14.5	37/64	
5/8	- 14	16.2	41/64	
3/4	- 12	19.5	49/64	
7/8	- 11	22.5	57/64	
1"	- 10	26.0	1-1/32	
1-1/4	- 9	32.5	1-9/32	

CARBURETTOR				
サイズ	山数	ドリルサイズ		
		インチ		
7/8	- 20	57 / 64		
1"	- 20	1"		

CUMMINS HEAD BOLT				
サイズ	山数	ドリルサイズ		
		ミリ	インチ	
11/16	- 16	18.0	45/64	

8 TPI UN				
サイズ	山数	ドリルサイズ		
		ミリ	インチ	
1-1/8	- 8	28.5	1-1/8	
1-1/4	- 8	32.0	1-1/4	
1-3/8	- 8	35.0	1-3/8	
1-1/2	- 8	38.0	1-1/2	
1-5/8	- 8	41.0	1-5/8	
1-3/4	- 8	44.5	1-3/4	
1-7/8	- 8	47.5	1-7/8	
2"	- 8		2"	

UNEF				
サイズ	山数	ドリルサイズ		
		ミリ	インチ	
1/4	- 32	6.6	17/64	

HARLEY 用				
サイズ	山数	ドリルサイズ		
		ミリ	インチ	
1/4	- 24	6.6	17/64	
7/16	- 16	11.5	29/64	

オイルドレンプラグリスト表

自動車メーカー	車種	RECOIL KIT NO.		サイズ
アウディー	全車種	37148	37143	M14-1.50
ベッドフォード	RASCAL	38128	38120-2	M12-1.25
B M W	全車種 (1991 年以降)	37128	37123	M12-1.50
クライスラー	全車種 (Voyager 以外)	34088		U1/2-20
	VOYAGER	37148	37143	M14-1.50
シトロエン	SAXO PETROL (1.6 以外)		38142	M14-1.25
	OTHER SAXO / XAVTIA 1.6i / 1.8i / ZX1.6i	37168		M16-1.50
	1.6i / 1.8i DIESEL		38142	M14-1.25
大宇	全車種	37148	37143	M14-1.50
ダイハツ	シャレード / クオレ / ドミノ	38128	38120-2	M12-1.25
	テリオス他	37168		M16-1.50
	ハイジェットディーゼル	38188-1	38188	M18-1.50
フィアット	全車種	38220		M22-1.50
フォード	ESCORT, FIESTA, GRANADA, SIERRA	37148	37143	M14-1.50
	COSWORTHS, MONDEO, TAUNUS V6			
	TRANSIT, ALL ZETEC ENGINES			
	GRANADA2.5 DIESEL, SIERRA2.3DIESEL	37168		M16-1.50
	ANGLIA, CORTINA MK1&MK2	34088		U1/2-20
ホンダ	全車種	37148	37143	M14-1.50
現代	全車種	37148	37143	M14-1.50
いすず	全車種	37148	37143	M14-1.50
ジャガー	X3000, XK8, XJ8 (V8 モデル) XJ40 (2.9LTR)	37148	37143	M14-1.50
	XJ40 / S (3.2 / 3.6 / 4.0LTR)	35208		M20-2.50
	XJ40 / S (5.3 / 6.0LTR V12 モデル)	34108		U5/8-18
L A D A	RIVA / SAMARA	38220		M22-1.50
マツダ	626, MX6, MX3 (V6) , XEDOS6&9	37148	37143	M14-1.50
	E2000, 2200, バン, B200, B22 ピックアップ			
	323 (1991 年以前) , 323 (1994 年以前)			
メルセデス	C CLASS (NOT 190)	37148	37143	M14-1.50
	E CLASS, SL, 208, 308 VANS			
	SPRINTERS, C CLASS 190	37128	37123	M12-1.50
三菱	全車種 (カリスマ 1.9D 以外)	37148	37143	M14-1.50
日産	全車種	38128	38120-2	M12-1.25
	D21 PICKUP, VANETTE (ディーゼル)	31068		3/8-19(BSP)
P E R O C U A	全車種	38128	38120-2	M12-1.25
プジョー	全車種 (205 以外)	37168		M16-1.50
	205	38208		M20-1.50
プロトン	全車種	37148	37143	M14-1.50
ルノー	R4 / 5 / 6 / 12 / 15 / 16 / 17	38188-1	38188	M18-1.50
	R9 / 11 / 14 / 18 / 20 / 30	38208		M20-1.50
ローバー	213, 214, 216, 414, METRO (K シリーズ)	31048		1/4-19(BSP)
	MONTEGO, MAESTRO			
	214-216 2LTR DIESEL 1989 / 90			
	MINI, METRO (A シリーズ)	33108		U5/8-11
サーブ	全車種	37148	37143	M14-1.50
S E A T	IBIZA / MALAGA	37148	37143	M14-1.50
S K O D A	FAVORIT / FELICIA	37168		M16-1.50
	JUSTY (1997 年以前) / 全車種	38208		M20-1.50
スバル	JUSTY (1997 年以降)	37148	37143	M14-1.50
スズキ	全車種	37148	37143	M14-1.50
トヨタ	限定車種 (1994 年以前)	38188-1	38180	M18-1.50
	全車種 (1994 年以後)	38128	38120	M12-1.25
V A U X H A L L	全車種	37148	37143	M14-1.50
フォルクスワーゲン	全車種	37148	37143	M14-1.50
ボルボ	240 / 440 / 460 / 480&900 (1994 年以降)	37168		
	700 (1985 年以前) / 740 (1990 年以降)	38188-1	38180	M18-1.50
	S40 / V40	37148	37143	M14-1.50
	S70 / S80 / V670 / 800	38188-1	38180	M18-1.50

(注) RECOIL KIT NO. 下1ケタの数字が“3”についてはパイロットタップ付きとなります。

RECOIL KIT NO. 下1ケタの数字が“8”についてはトレードシリーズ中タップ (#2) 付きとなります。

スパークプラグのねじ山の場合



1
まず段付タップのパイロットタップ部分をねじ込んでいきます。ここでは小型タップハンドルではなく、トルクが掛けやすい大型タップハンドルをご使用下さい。



2
時折、燃焼室側からタップの状況を確認する。エアブローを行い、切り粉を状況して下さい。

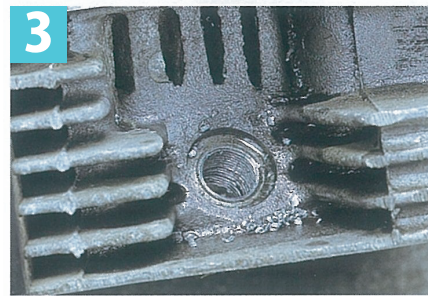

3
パイロットタップをねじ込み、下穴加工が完了した。パイロットタップを使用しない場合は、タップ加工の前に下穴用加工のドリルを使用して下さい。使用する時にドリルの傾きに注意して下さい。

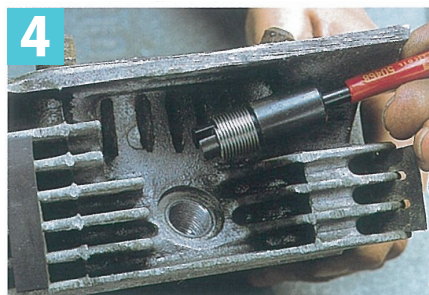

4
燃焼室からも確認し、リコイルが飛び出しているか確認して下さい。もし、飛び出していた場合は短いリコイルを使用して下さい。確認後、折取工具で先端を切り落として下さい。



5
切り粉を洗浄液で洗い流し、エアブローを行う。そして、防錆潤滑スプレーを少量吹き付けて、リコイルを挿入して下さい。挿入工具からリコイルが抜けないうっくり時計回りでねじ込んで下さい。



6
スムーズにプラグを締め付けることが出来るか指先で確認して下さい。

エンジンパーツのねじ山の場合



1
下穴用ドリルで下穴をあけて下さい。

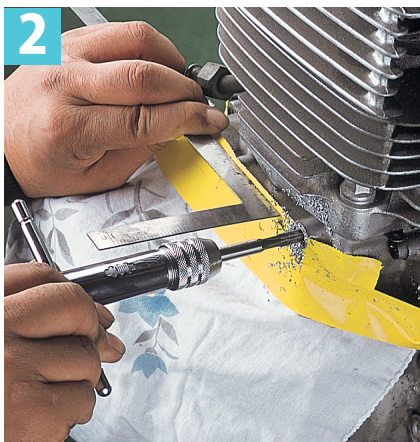

2
ラチェット型のT型タップハンドルでタップ加工を施して下さい。



3
この写真がタップ加工の完了した状態です。内部の切り粉が完全に除去できるように、防錆スプレーやパーツ洗浄液をシュッと塗布して掃除機で吸い取って下さい。



4
M6-1.00のリコイルを挿入工具にセットしてゆっくり挿入して下さい。挿入する時に斜めに入れてしまうとねじ山が飛んでしまいます。



5
挿入作業が完了したら、セットしている折取工具で叩いて下さい。



ARCONIC

リコイル・ジャパン

〒550-0013 大阪市西区新町4-7-11

TEL:06-6543-9080 FAX:06-6543-0289

URL : <http://www.recoilj.com> E-mail : info@recoilj.com